

**Motor**

Nissan 2.49L Gas/LPG  
Mitsubishi 3.331L diésel  
Cummins 2.8L diésel

**Capacidades**

2,000-3,500 kg

# CLG2020-35H/G

CARRETILLAS ELEVADORAS SERIE C



# LIUGONG



TOUGH WORLD. TOUGH EQUIPMENT.

LiuGong Machinery Europe B.V  
P.J.Oudweg 4  
1314 CH Almere  
The Netherlands  
T: +31 611151832  
E: [overseas@liugong.com](mailto:overseas@liugong.com)  
HQ: [www.liugong-europe.com](http://www.liugong-europe.com)  
MH: [www.lgforklift.cn](http://www.lgforklift.cn)

Like and follow us:



LG-PB-C-SERIES FL-122018-ENG-SP

Advertencia: Los logos de la serie de LiuGong, incluidos, aunque sin limitación, las marcas de palabras, marcas de dispositivos, marcas de letras del alfabeto y marcas de combinación, como marcas registradas de Guangxi LiuGong Group Co., Ltd. se utilizan por parte de Guangxi LiuGong Machinery Co., Ltd. con permiso legal y no deben utilizarse sin permiso. Las especificaciones y los diseños pueden sufrir cambios sin previo aviso. Las ilustraciones y las imágenes pueden incluir equipo opcional o no incluir todo el equipo de serie. El equipo y las opciones pueden variar por motivos de disponibilidad regional.

MODERNA. ERGONOMICA. DURADERA. BUEN SOPORTE

# MODERNA

La serie C de LiuGong cuenta con las características y el alto rendimiento que se espera de una carretilla elevadora moderna. Nuestro nuevo estilo refleja el avance en el "ADN" de LiuGong. Estas máquinas completamente equipadas superarán todas las expectativas de productividad.

- ALTA PRODUCTIVIDAD
- MAYORES VELOCIDADES DE ELEVACIÓN
- SISTEMA ELÉCTRICO CANBUS
- DIAGNÓSTICO DE FALLOS
- RECORDATORIOS DE MANTENIMIENTO
- PANEL DE INSTRUMENTOS LCD
- CÓDIGO DE SEGURIDAD DEL OPERARIO

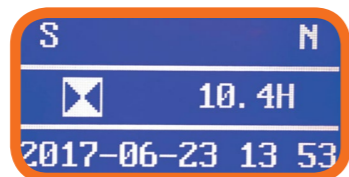

Pantalla normal

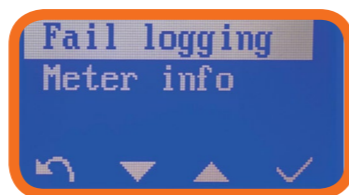

Código de fallo

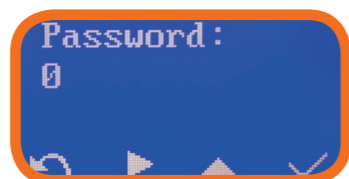

Contraseña de acceso

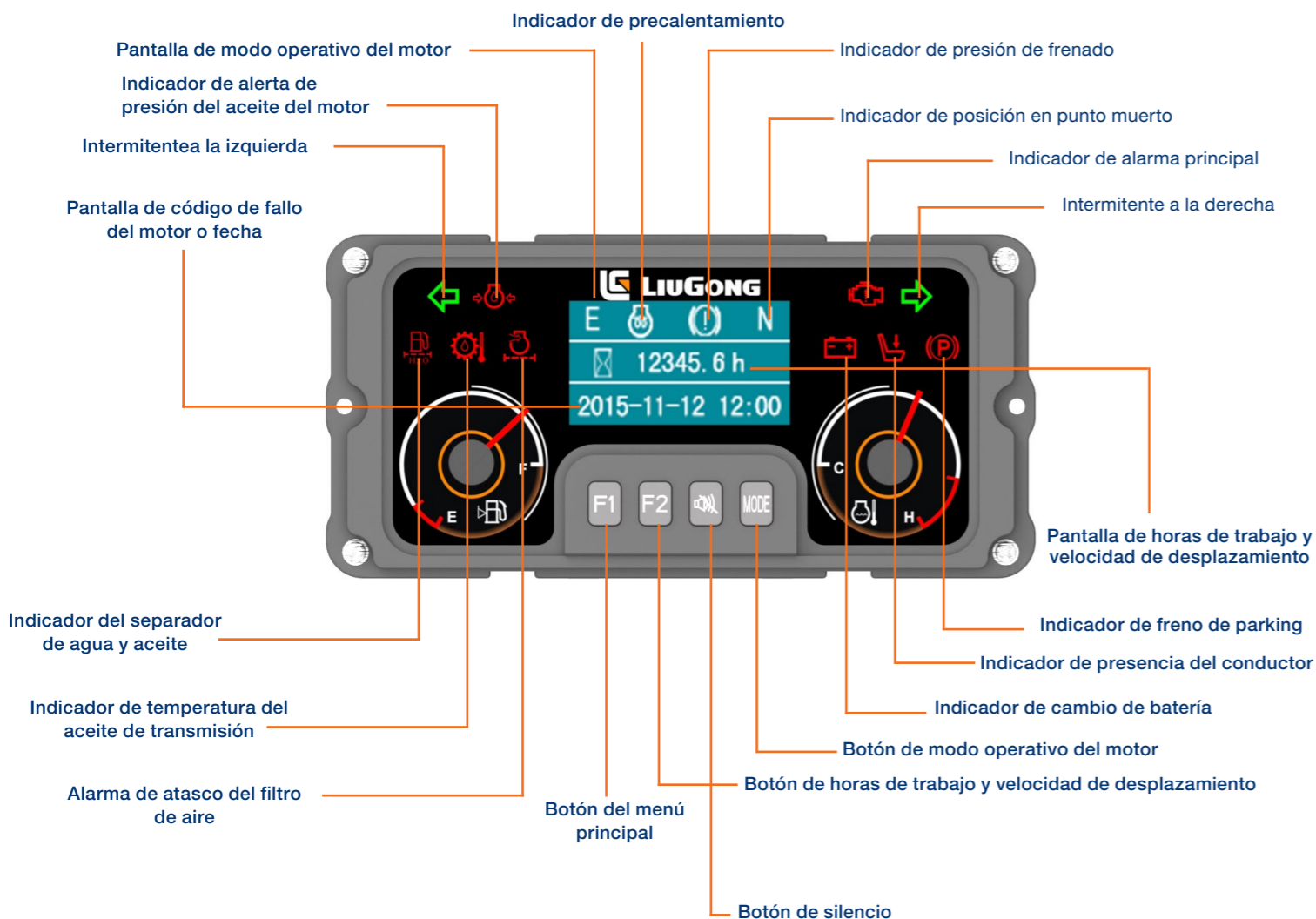

## SISTEMA SENSOR DE PRESENCIA DE OPERARIOS (OPS)

Este sistema utiliza un sensor interruptor integrado en el asiento del operario para detectar su presencia. Si el operario no está en su asiento, se interrumpe la potencia de desplazamiento y se detienen las operaciones de manejo de carga para evitar movimientos no intencionados. Si el operario abandona la máquina sin accionar el freno de aparcamiento, se oirá una alarma de advertencia.

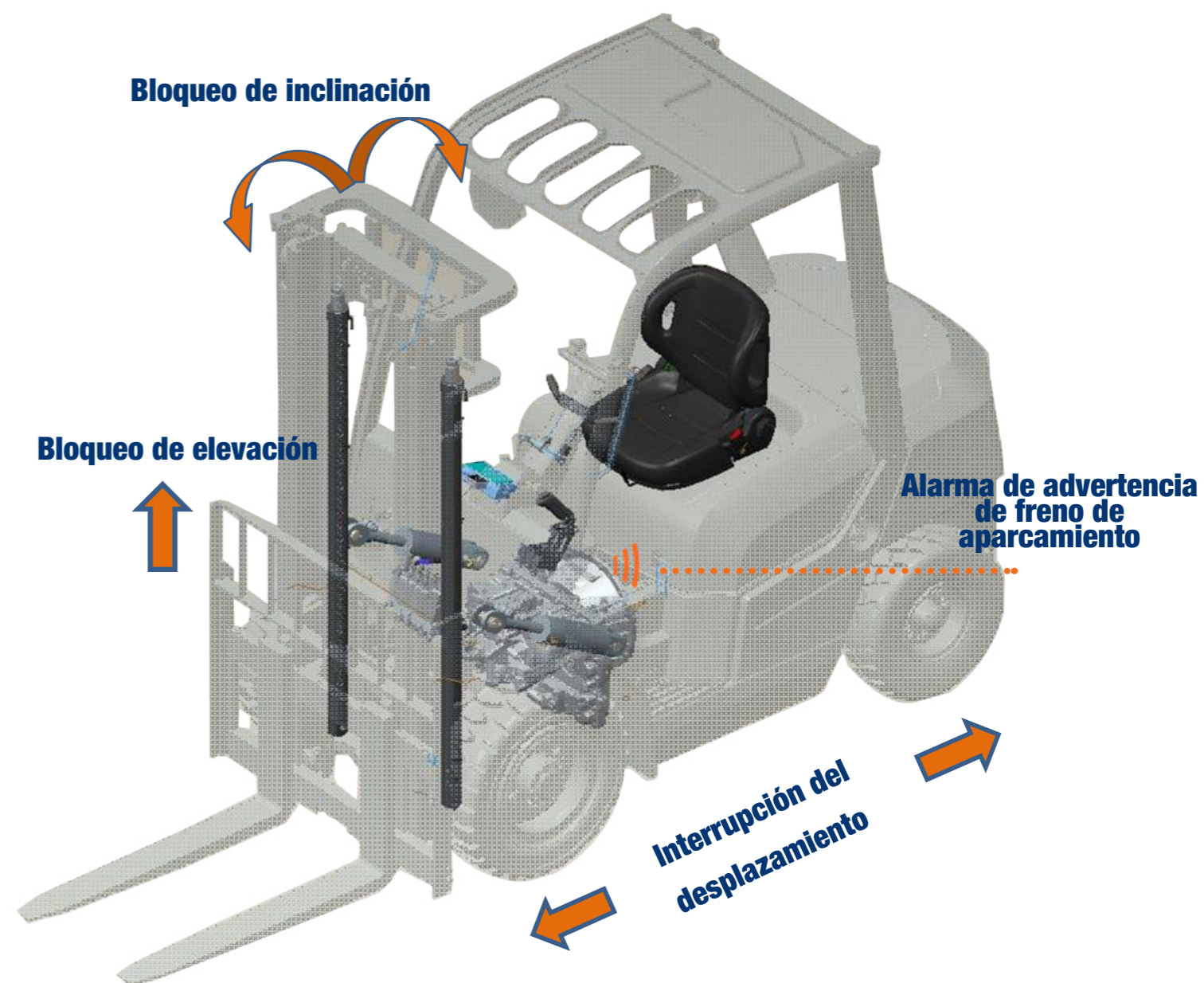

# ERGONÓMICA

El diseño impulsado por el cliente de LiuGong aprovecha al máximo la productividad y la comodidad del operario.

Nuestro objetivo es contar con el espacio de trabajo del operario más cómodo en la industria.



## DIRECCIÓN

Columna de dirección inclinable con retorno automático a la posición deseada. Volante de dirección de pequeño diámetro para un control sencillo.



## ASIENTO

Asiento ancho con suspensión total.



## FUNCIONAMIENTO

Disposición ergonómica para trabajar cómodamente. Aumento de un 20% del espacio de trabajo.



## APARCAMIENTO

Es fácil llegar al freno de aparcamiento para accionarlo y liberarlo. Potencia operativa reducida en un 15%.



## ASA

Asas frontales de agarre fácil de gran tamaño.



## ESCALONES

Escalones de acceso anchos y bajos.



## MARCHA ATRÁS

Marcha atrás con claxon para mayor seguridad.

## VISIBILIDAD

Excelente visibilidad de la parte de atrás.



## PEDALES

Pedales de freno de servicio con un 40% menos de esfuerzo.



# DURADERA

La serie C es resistente y duradera, ya que utiliza componentes de calidad y tiene un diseño innovador. El motor NISSAN 2.49 L Gas/GLP es altamente eficiente y fácil de mantener. Para los modelos diésel, los motores Mitsubishi 3.331L y el motor Cummins 2.8L han demostrado una gran fiabilidad.

## RENDIMIENTO POTENTE

- 2020G-2035G  
NISSAN K25 Gas/LPG motor 2.49L.
- 2020H-2035H  
Mitsubishi S4S diésel motor 3.331L.
- 2020H-2035H  
Cummins QSF2.8 diésel motor 2.8L.

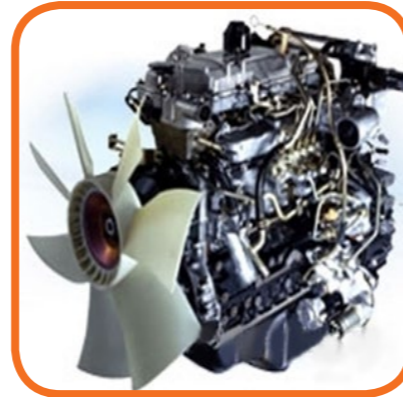

## SISTEMA DE REFRIGERACIÓN CON 3 FLUIDOS

Diseñado para soportar temperaturas ambiente de hasta 45°C, lo que le permite seguir funcionando con altas temperaturas. Resistente a obstrucciones y altamente eficiente, mantiene los sistemas clave en la temperatura ideal de mantenimiento. Los sensores electrónicos de exceso de temperatura protegen su inversión al reducir el rendimiento en la remota posibilidad de sobrecalentamiento.



## TRANSMISIÓN

Estos motores están acoplados a nuestra transmisión que cuenta con una eficiencia de potencia mejorada y un sistema de refrigeración activo. Aumento de la disipación del calor de hasta 30% y adecuada para condiciones difíciles de hasta 45°C.

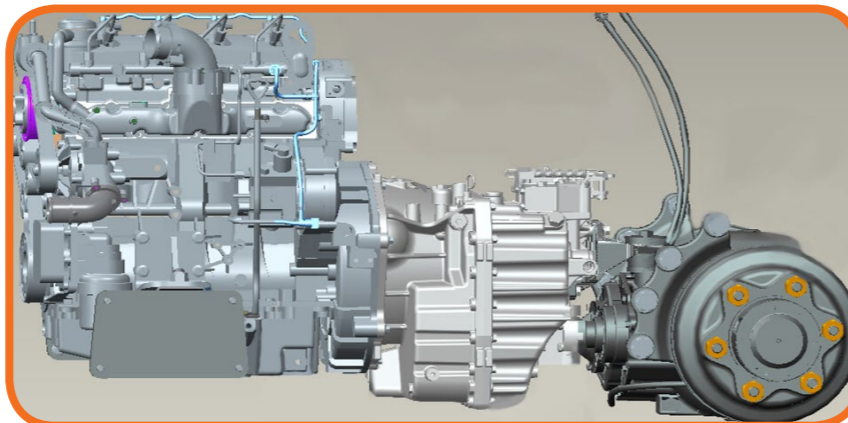

## SISTEMA HIDRÁULICO

El nuevo sistema hidráulico gira alrededor de nuestra nueva válvula de control hidráulico diseñada para optimizar el rendimiento hidráulico. El nuevo sistema consigue una velocidad de elevación máxima un 25% más rápida y una velocidad de elevación un 40% más rápida con el motor en ralentí ya que la bomba hidráulica está impulsada ahora por la PTO de la transmisión.



## SISTEMA DE FRENOS MEJORADO

Nuestro nuevo diseño del sistema de frenos de bajo esfuerzo minimiza la exposición a la contaminación consiguiendo una fiabilidad mejorada. Los pedales de freno con mayor superficie proporcionan un rendimiento mejorado.



## LUCES LED

Los focos LED y las luces LED de combinación traseras proporcionan iluminación duradera y mejorada.



## RODAMIENTOS DE RODILLOS CÓNICOS

Resistentes y duraderos, capaces de soportar cargas multiaxiales aplicadas al eje de dirección.

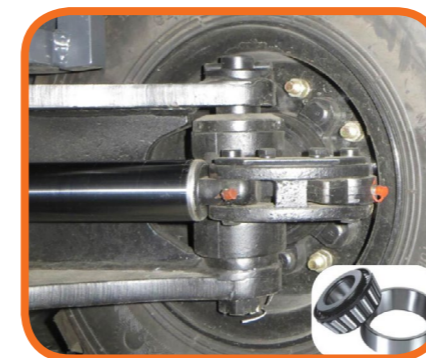

## PROTECCIÓN DE PASO DEL FRENO DE APARCAMIENTO

Bloqueo electrónico de la transmisión cuando el freno de aparcamiento está activado para proteger la transmisión.



## ATASCO DEL FILTRO DE AIRE

Protege al motor al alertar al operario cuando el filtro de aire del motor necesita mantenimiento.

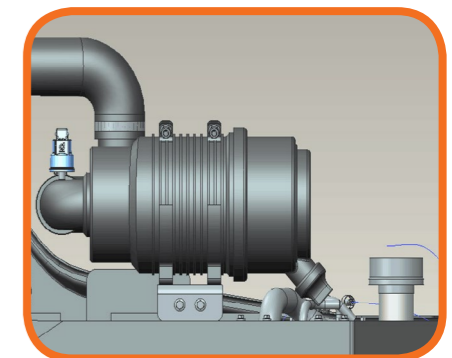

# BUEN SOPORTE

LiuGong sabe que un mantenimiento fácil y un buen servicio posventa son críticos para mantener la máquina en funcionamiento. La nueva serie C se ha diseñado para un acceso de servicio fácil y un diagnóstico rápido que faciliten el mantenimiento y las reparaciones. Nuestra red de servicios técnicos cualificados, apoyados por los representantes regionales de soporte de productos de LiuGong, cuenta con los conocimientos técnicos para mantener su equipo funcionando con su máxima eficiencia. Estos profesionales reciben, a su vez, el apoyo de los especialistas en productos técnicos de LiuGong Machinery Europe B.V para dar soporte en cualquier aspecto sobre el que necesite información adicional.



## MANTENIMIENTO

- Mantenimiento del filtro de aire sin herramientas
- Acceso completo al sistema de refrigeración
- Inspección de la caja de fusibles de un solo vistazo

El mantenimiento y las comprobaciones diarias son simples con la columna de un escalón hacia arriba y una cubierta del motor que se abre 85 grados. Todas las comprobaciones diarias están al alcance del operario y la placa del suelo se puede retirar fácilmente si es necesario.

- 70% de elementos comunes.

## FÁCIL CAMBIO DEL TANQUE

Todas las máquinas de la serie C tienen un mantenimiento sencillo. Los modelos GLP vienen de serie con un soporte del tanque plegable que oscila hacia abajo, de modo que el cambio del tanque GLP es sencillo y simple. El soporte del tanque se bloquea en las posiciones abierta y cerrada para garantizar la seguridad.



# CONFIGURACIÓN DE SERIE

## SISTEMA DE ENERGÍA

- Motor diésel Cummins QSF2.8
- Transmisión hidráulica automática flotante
- Eje de conducción de gran fuerza
- Eje de dirección de servicio pesado
- Filtro de aire con elementos duales
- Pre-filtro del sistema de combustible
- Radiador
- Baja salida de gases

## SISTEMA HIDRÁULICO

Válvula hidráulica de dos funciones

- Dirección hidrostática
- Filtro de aceite para entrada y retorno
- Radiador del aceite hidráulico

## SISTEMA ELÉCTRICO

- 1 batería
- Luces LED de combinación delanteras
- Luces LED de combinación traseras
- Indicador acústico marcha atrás

## CHASIS

- Estructura de alta resistencia
- Contrapeso de una pieza
- Pasador de remolque
- Neumáticos de conducción de aire
- Neumáticos de dirección de aire

## MÁSTIL

- Mástil de dos etapas estándar 3.0M
- Horquillas clase II con 1040mm de ancho (CLG2020-25H/G)
- Horquillas clase III con 1100mm de ancho (CLG2030-35H/G)
- Soporte posterior de carga
- Horquillas clase II con 1070mm de longitud (CLG2020-25H/G)
- Horquillas para palets de clase II con 1070mm de longitud (CLG2030-35H/G)

## PUESTO DEL OPERARIO

- Protección superior
- Bloqueos del capó del motor
- Asiento con suspensión total
- Bloqueo de encendido
- Pantalla LCD con OPS, alarmas de restricción del filtro de aire, tasa de combustible, temperatura del agua, horas de trabajo, código de fecha o error, etc.
- Columna de dirección inclinable
- Pedales de marcha lenta, freno y acelerador
- Freno de mano
- Alfombrilla
- Marcha atrás con claxon

# CONFIGURACIÓN OPCIONAL

## SISTEMA DE ENERGÍA

- Motor diésel Mitsubishi S4S (CLG2020-35H)
- Motor Nissan K25 (Gas/GLP) (CLG2020-35G)
- Limpiador previo de aire elevado
- Segundo filtro de aire refinado
- Salida de gases central
- Salida de gases vertical

## SISTEMA HIDRÁULICO

- Válvula hidráulica de tres funciones
- Válvula hidráulica de cuatro funciones

## SISTEMA ELÉCTRICO

- Luz de trabajo trasera
- Luz de advertencia ámbar
- Luz de placa de matrícula
- Luz azul de advertencia trasera

## CHASIS

- Neumáticos de conducción sólidos
- Neumáticos de dirección sólidos

## MÁSTIL

- Mástil de dos etapas totalmente libre
- Mástil de tres fases totalmente libre
- Horquillas para palets de clase II o III más largas

## ESTACIÓN OPERATIVA

- Cabina cerrada
- Calefacción para cabina
- Ventilador del operario
- Extintor
- Cubierta protectora para el cilindro de inclinación
- Llave maestra
- Asiento de vinilo con suspensión total Grammer

# ESPECIFICACIONES

General	Modelo	1		CLG2020H	CLG2020G		
	Tipo de combustible	2		Diésel	Gas/LPG		
	Capacidad de carga	3	centro de carga nominal	kg	2,000		
	Centro de carga	4		mm	500		
	Peso de la máquina	5	descargada	kg	3,650		
Pesos	Carga del eje	6	cargada / descargada, delante	kg	5,028 / 1,533		
		7	cargada / descargada, detrás	kg	622 / 2,117		
Neumáticos	Tipo de neumático	8		Neumático	Pneumatic		
	Ruedas	9	delante / detrás		2 / 2		
	Distancia entre ejes	10		mm	1,650		
	Tamaño de los neumáticos	11	delante		7.00-12-12PR		
		12	detrás		6.00-9-10PR		
	Ancho de rodadura	13	delante / detrás		960 / 992		
Mástil	Altura de la horquilla máx.	14	con mástil de dos etapas	mm	3,000		
	Elevación libre	15	con mástil de dos etapas	mm	145		
	Altura, Bajado en vertical	16	con mástil de dos etapas	mm	2,175		
	Altura, Extendido en vertical	17	con mástil de dos etapas	mm	4,088		
	Inclinación del mástil, Hacia delante/hacia atrás	18	con mástil de dos etapas	Grado	6° / 12°		
	Horquillas	19	ancho	mm	1,040		
	Apertura de la horquilla	20	mínimo / máximo	mm	230 / 1,010		
	Dimensiones de la horquilla	21		mm	40x 100 x 1,070		
Chasis	Longitud hasta la cara de la horquilla	22	con mástil de dos etapas	mm	2,529		
	Ancho total	23		mm	1,150		
	Altura de la protección superior	24		mm	2,180		
	Radio de giro	25	fuera del mínimo	mm	2,280		
	Proyección de la horquilla	26	con mástil de dos etapas	mm	462		
	Apilado de ángulo correcto	27	añadir longitud y holgura de carga	mm	4,012		
	Espacio hasta el suelo	28	con la carga mínima	mm	120		
		29	centro de la distancia entre ejes	mm	145		
	Rendimiento	Velocidad de desplazamiento	30	cargada / descargada	km/h	18 / 18.5	
Velocidad de elevación		31	cargada / descargada	m/s	0.70 / 0.73		
Velocidad más baja		32	cargada / descargada	m/s	0.50 / 0.40		
Máx. esfuerzo de tracción		33	cargada	kg	1,800		
Máx. gradabilidad		34	cargada / descargada	%	20 / 31		
Sistemas	Frenos	35	mantenimiento	Soporte / Hidráulico			
		36	aparcamiento	Manual / Mecánico			
	Motor	37	fabricante	Cummins	Mitsubishi	Nissan	
		38	modelo	QSF2.8	S4S	K25	
	Conformidad	39	conformidad de las emisiones	EU Stage IIIA	EU Stage IIIA	N/A	
		40	cilindros	4	4	4	
		41	cilindrada	Litros	2.80	3.331	2.49
		42	potencia nominal	kW/rpm	36 / 2,500	35.3 / 2,250	37.4 / 2,300
		43	Par de apriete máx.	N · m/rpm	186 / 1,500	177 / 1,700	176.5 / 1,600

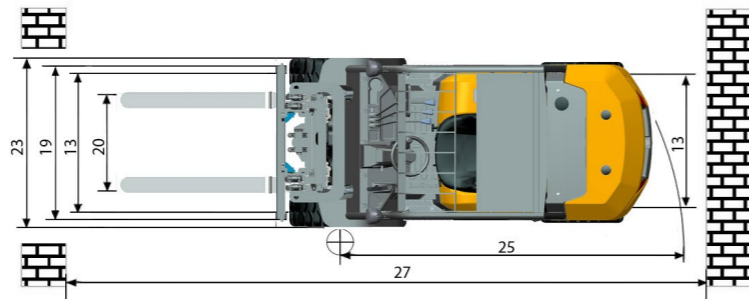
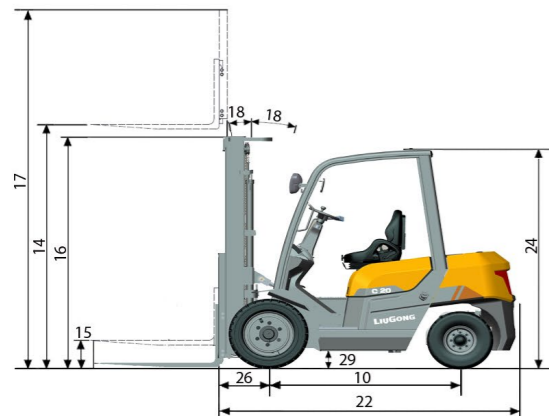

# ESPECIFICACIONES

General	Modelo	1		CLG2025H	CLG2025G		
	Tipo de combustible	2		Diésel	Gas/LPG		
	Capacidad de carga	3	centro de carga nominal	kg	2,500		
	Centro de carga	4		mm	500		
	Peso de la máquina	5	descargada	kg	3,850		
Pesos	Carga del eje	6	cargada / descargada, delante	kg	5,620 / 1,578		
		7	cargada / descargada, detrás	kg	730 / 2,272		
Neumáticos	Tipo de neumático	8		Neumático	Neumático		
	Ruedas	9	delante / detrás		2 / 2		
	Distancia entre ejes	10		mm	1,650		
	Tamaño de los neumáticos	11	delante		7.00-12-12PR		
		12	detrás		6.00-9-10PR		
	Ancho de rodadura	13	delante / detrás		960 / 992		
Mástil	Altura de la horquilla máx.	14	con mástil de dos etapas	mm	3,000		
	Elevación libre	15	con mástil de dos etapas	mm	145		
	Altura, Bajado en vertical	16	con mástil de dos etapas	mm	2,175		
	Altura, Extendido en vertical	17	con mástil de dos etapas	mm	4,088		
	Inclinación del mástil, Hacia delante/hacia atrás	18	con mástil de dos etapas	Grado	6° / 12°		
	Horquillas	19	ancho	mm	1,040		
	Apertura de la horquilla	20	mínimo / máximo	mm	230 / 1,010		
	Dimensiones de la horquilla	21		mm	45x 100 x 1,070		
Chasis	Longitud hasta la cara de la horquilla	22	con mástil de dos etapas	mm	2,534		
	Ancho total	23		mm	1,150		
	Altura de la protección superior	24		mm	2,180		
	Radio de giro	25	fuera del mínimo	mm	2,280		
	Proyección de la horquilla	26	con mástil de dos etapas	mm	467		
	Apilado de ángulo correcto	27	añadir longitud y holgura de carga	mm	4,017		
	Espacio hasta el suelo	28	con la carga mínima	mm	120		
		29	centro de la distancia entre ejes	mm	145		
	Rendimiento	Velocidad de desplazamiento	30	cargada / descargada	km/h	18 / 18.5	
Velocidad de elevación		31	cargada / descargada	m/s	0.70 / 0.73		
Velocidad más baja		32	cargada / descargada	m/s	0.50 / 0.40		
Máx. esfuerzo de tracción		33	cargada	kg	1,800		
Máx. gradabilidad		34	cargada / descargada	%	20 / 31		
Sistemas	Frenos	35	mantenimiento	Soporte / Hidráulico			
		36	aparcamiento	Manual / Mecánico			
	Motor	37	fabricante	Cummins	Mitsubishi	Nissan	
		38	modelo	QSF2.8	S4S	K25	
	Conformidad	39	conformidad de las emisiones	EU Stage IIIA	EU Stage IIIA	N/A	
		40	cilindros	4	4	4	
		41	cilindrada	Litros	2.80	3.331	2.49
		42	potencia nominal	kW/rpm	36 / 2,500	35.3 / 2,250	37.4 / 2,300
		43	Par de apriete máx.	N · m/rpm	186 / 1,500	177 / 1,700	176.5 / 1,600

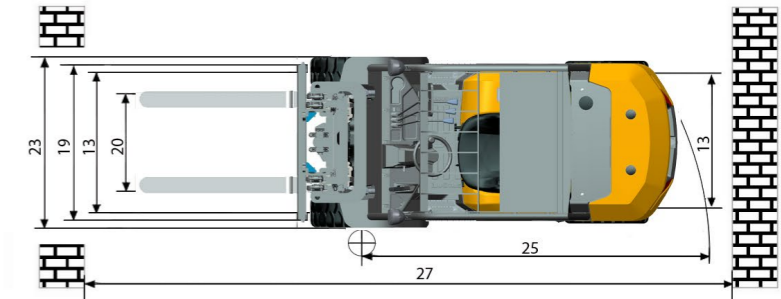
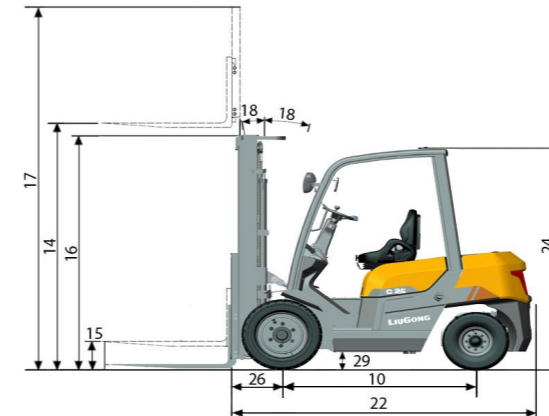

# ESPECIFICACIONES

General	Modelo	1		CLG2030H	CLG2030G		
	Tipo de combustible	2		Diésel	Gas/LPG		
	Capacidad de carga	3	centro de carga nominal	kg	3,000	3,000	
	Centro de carga	4		mm	500	500	
Pesos	Peso de la máquina	5	descargada	kg	4,480	4,480	
	Carga del eje	6	cargada / descargada, delante	kg	6,582 / 1,837	6,582 / 1,837	
		7	cargada / descargada, detrás	kg	898 / 2,643	898 / 2,643	
Neumáticos	Tipo de neumático	8		Neumático	Neumático		
	Ruedas	9	delante / detrás		2 / 2	2 / 2	
	Distancia entre ejes	10		mm	1,700	1,700	
	Tamaño de los neumáticos	11	delante		28x9-15-14PR	28x9-15-14PR	
		12	detrás		6.50-10-10PR	6.50-10-10PR	
13	delante / detrás		1,000 / 992	1,000 / 992			
Mástil	Altura de la horquilla máx.	14	con mástil de dos etapas	mm	3,000	3,000	
	Elevación libre	15	con mástil de dos etapas	mm	145	145	
	Altura, Bajado en vertical	16	con mástil de dos etapas	mm	2,195	2,195	
	Altura, Extendido en vertical	17	con mástil de dos etapas	mm	4,088	4,088	
	Inclinación del mástil, Hacia delante/hacia atrás	18	con mástil de dos etapas	Grado	6° / 12°	6° / 12°	
	Horquillas	19	ancho	mm	1,100	1,100	
	Apertura de la horquilla	20	mínimo / máximo	mm	272 / 1,072	272 / 1,072	
Chasis	Dimensiones de la horquilla	21		mm	45 x 122 x 1,070	45 x 122 x 1,070	
	Longitud hasta la cara de la horquilla	22	con mástil de dos etapas	mm	2,672	2,672	
	Ancho total	23		mm	1,225	1,225	
	Altura de la protección superior	24		mm	2,200	2,200	
	Radio de giro	25	fuera del mínimo	mm	2,400	2,400	
	Proyección de la horquilla	26	con mástil de dos etapas	mm	477	477	
	Apilado de ángulo correcto	27	añadir longitud y holgura de carga	mm	4,147	4,147	
	Espacio hasta el suelo	28	con la carga mínima	mm	140	140	
		29	centro de la distancia entre ejes	mm	165	165	
	Rendimiento	Velocidad de desplazamiento	30	cargada / descargada	km/h	18.5 / 19	18.5 / 19
Velocidad de elevación		31	cargada / descargada	m/s	0.58 / 0.59	0.53 / 0.59	
Velocidad más baja		32	cargada / descargada	m/s	0.50 / 0.40	0.50 / 0.40	
Máx. esfuerzo de tracción		33	cargada	kg	1,900	1,900	
Máx. gradabilidad		34	cargada / descargada	%	20 / 31	20 / 31	
Sistemas	Frenos	35	mantenimiento		Soporte / Hidráulico		
		36	aparcamiento		Manual / Mecánico		
		37	fabricante		Cummins	Mitsubishi	Nissan
	Motor	38	modelo		QSF2.8	S4S	K25
		39	conformidad de las emisiones		EU Stage IIIA	EU Stage IIIA	N/A
		40	cilindros		4	4	4
		41	cilindrada	Litros	2.80	3.331	2.49
		42	potencia nominal	kW/rpm	36 / 2,500	35.3 / 2,250	37.4 / 2,300
		43	Par de apriete máx.	N · m/rpm	186 / 1,500	177 / 1,700	176.5 / 1,600

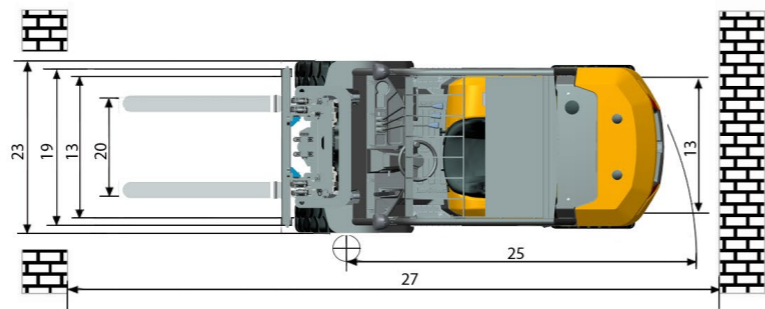
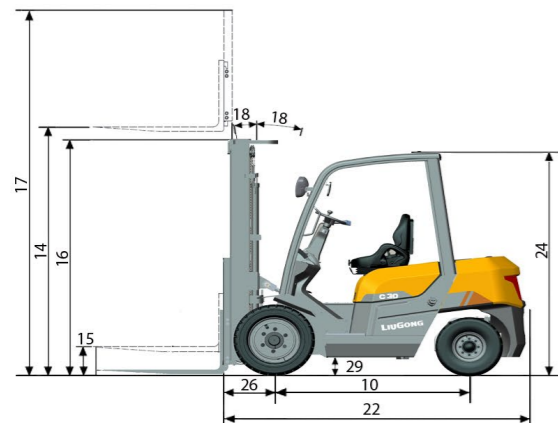

# ESPECIFICACIONES

General	Modelo	1		CLG2035H	CLG2035G		
	Tipo de combustible	2		Diésel	Gas/LPG		
	Capacidad de carga	3	centro de carga nominal	kg	3,500	3,500	
	Centro de carga	4		mm	500	500	
Pesos	Peso de la máquina	5	descargada	kg	4,800	4,800	
	Carga del eje	6	cargada / descargada, delante	kg	7,304 / 1,920	7,304 / 1,920	
		7	cargada / descargada, detrás	kg	996 / 2,880	996 / 2,880	
Neumáticos	Tipo de neumático	8		Neumático	Neumático		
	Ruedas	9	delante / detrás		2 / 2	2 / 2	
	Distancia entre ejes	10		mm	1,700	1,700	
	Tamaño de los neumáticos	11	delante		28x9-15-14PR	28x9-15-14PR	
		12	detrás		6.50-10-10PR	6.50-10-10PR	
13	delante / detrás		1,000 / 992	1,000 / 992			
Mástil	Altura de la horquilla máx.	14	con mástil de dos etapas	mm	3,000	3,000	
	Elevación libre	15	con mástil de dos etapas	mm	145	145	
	Altura, Bajado en vertical	16	con mástil de dos etapas	mm	2,195	2,195	
	Altura, Extendido en vertical	17	con mástil de dos etapas	mm	4,088	4,088	
	Inclinación del mástil, Hacia delante/hacia atrás	18	con mástil de dos etapas	Grado	6° / 12°	6° / 12°	
	Horquillas	19	ancho	mm	1,100	1,100	
	Apertura de la horquilla	20	mínimo / máximo	mm	272 / 1,072	272 / 1,072	
Chasis	Dimensiones de la horquilla	21		mm	50x 122 x 1,070	50x 122 x 1,070	
	Longitud hasta la cara de la horquilla	22	con mástil de dos etapas	mm	2,710	2,710	
	Ancho total	23		mm	1,225	1,225	
	Altura de la protección superior	24		mm	2,200	2,200	
	Radio de giro	25	fuera del mínimo	mm	2,435	2,435	
	Proyección de la horquilla	26	con mástil de dos etapas	mm	477	477	
	Apilado de ángulo correcto	27	añadir longitud y holgura de carga	mm	4,192	4,192	
	Espacio hasta el suelo	28	con la carga mínima	mm	140	140	
		29	centro de la distancia entre ejes	mm	165	165	
	Rendimiento	Velocidad de desplazamiento	30	cargada / descargada	km/h	18.5 / 19	18.5 / 19
Velocidad de elevación		31	cargada / descargada	m/s	0.58 / 0.59	0.53 / 0.59	
Velocidad más baja		32	cargada / descargada	m/s	0.50 / 0.40	0.50 / 0.40	
Máx. esfuerzo de tracción		33	cargada	kg	1,900	1,900	
Máx. gradabilidad		34	cargada / descargada	%	20 / 31	20 / 31	
Sistemas	Frenos	35	mantenimiento		Soporte / Hidráulico		
		36	aparcamiento		Manual / Mecánico		
		37	fabricante		Cummins	Mitsubishi	Nissan
	Motor	38	modelo		QSF2.8	S4S	K25
		39	conformidad de las emisiones		EU Stage IIIA	EU Stage IIIA	N/A
		40	cilindros		4	4	4
		41	cilindrada	Litros	2.80	3.331	2.49
		42	potencia nominal	kW/rpm	36 / 2,500	35.3 / 2,250	37.4 / 2,300
		43	Par de apriete máx.	N · m/rpm	186 / 1,500	177 / 1,700	176.5 / 1,600

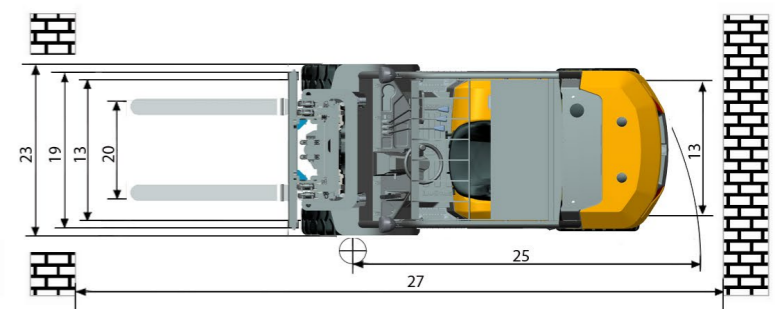
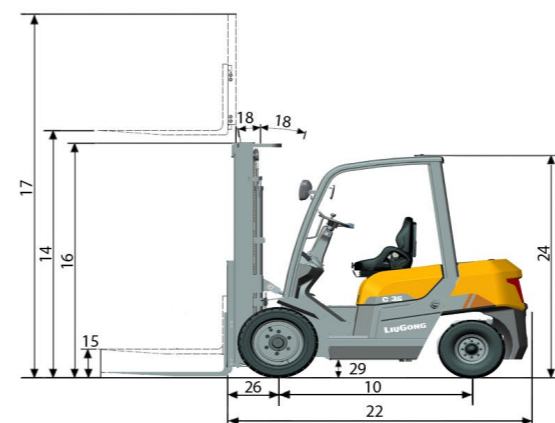

# CAPACIDAD

Tipo de mástil	Alturamax. de la horquilla (MFH)	Altura con mástil replegado (OAL)	Elevación libre con soporte posterior de carga*	Ángulo de inclinación del mástil (grados)	Capacidad de carga nominal				Peso total con horquillas estándar	
					Con horquillas estándar		Con desplazador lateral			
					2020H/G	2025H/G	2020H/G	2025H/G	2020H/G	2025H/G
	mm	mm	mm	degree	kg @ (500mm LC)		kg @ (500mm LC)		Kg	
Estándar de dos fases	3000	2175	140	6 / 12	2000	2500	2000	2200	3650	3850
	3500	2425	140	6 / 12	1890	2390	1850	2100	3716	3916
	4000	2725	140	6 / 12	1890	2390	1700	2100	3783	3983
	4500	2975	140	6 / 6	1800	2300	1630	1900	3849	4049
	5000	3205	140	3 / 6	1600	2000	1550	1400	3915	4115
	5500	3725	140	3 / 6	1500	1700	1350	1100	3982	4182
6000	3975	140	3 / 6	1350	1500	1200	800	4048	4248	

Tipo de mástil	Alturamax. de la horquilla (MFH)	Altura con mástil replegado (OAL)	Elevación libre con soporte posterior de carga*	Ángulo de inclinación del mástil (grados)	Capacidad de carga nominal				Peso total con horquillas estándar	
					Con horquillas estándar		Con desplazador lateral			
					2020H/G	2025H/G	2020H/G	2025H/G	2020H/G	2025H/G
	mm	mm	mm	degree	kg @ (500mm LC)		kg @ (500mm LC)		Kg	
Con elevación libre de dos fases	3000	2175	1087	6 / 12	2000	2500	2000	2500	3700	3900

Tipo de mástil	Alturamax. de la horquilla (MFH)	Altura con mástil replegado (OAL)	Elevación libre con soporte posterior de carga*	Ángulo de inclinación del mástil (grados)	Capacidad de carga nominal				Peso total con horquillas estándar	
					Con horquillas estándar		Con desplazador lateral			
					2020H/G	2025H/G	2020H/G	2025H/G	2020H/G	2025H/G
	mm	mm	mm	degree	kg @ (500mm LC)		kg @ (500mm LC)		Kg	
Con elevación libre de tres fases	4000	2010	922	6 / 6	1890	2390	1700	2100	3880	4080
	4500	2095	1007	6 / 6	1800	2390	1630	2100	3942	4142
	4800	2165	1077	6 / 6	1720	2200	1600	2060	3970	4170
	5000	2265	1177	3 / 6	1600	2000	1350	1400	4005	4205
	6000	2905	1817	3 / 6	1350	1500	1200	800	4129	4329
	7000	3585	2497	3 / 6	800	1000	700	700	4252	4454

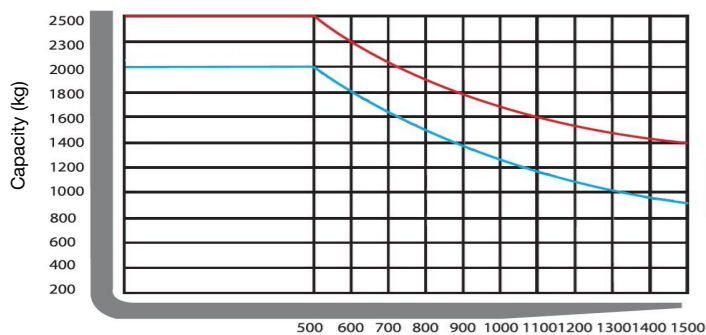

CLG2025H/G  
CLG2020H/G

El eje vertical soporta la capacidad de carga mientras que el eje horizontal soporta el centro de carga. El centro de carga es la distancia contada desde la parte delantera de la horquilla. El punto base de la carga estándar es el punto central del cubo con la misma dimensión de 1000mm de longitud, ancho y alto. La capacidad de carga debería ser inferior si el mástil está inclinado hacia delante o se utilizan horquillas no estándar de carga de productos con un ancho adicional. Tenga en cuenta las diferentes capacidades de carga entre los diferentes centros de carga según la tabla de carga.

# CAPACIDAD

Tipo de mástil	Alturamax. de la horquilla (MFH)	Altura con mástil replegado (OAL)	Elevación libre con soporte posterior de carga*	Ángulo de inclinación del mástil (grados)	Capacidad de carga nominal				Peso total con horquillas estándar	
					Con horquillas estándar		Con desplazador lateral			
					2030H/G	2035H/G	2030H/G	2035H/G	2030H/G	2035H/G
	mm	mm	mm	degree	kg @ (500mm LC)		kg @ (500mm LC)		Kg	
Estándar de dos fases	3000	2195	145	6 / 12	3000	3500	3000	3250	4480	4800
	3300	2345	145	6 / 12	3000	3250	3000	3100	4507	4827
	3500	2445	145	6 / 12	2750	3250	2750	3100	4546	4860
	4000	2745	145	6 / 6	2600	3100	2500	3000	4613	4933
	4500	2995	145	3 / 6	2400	2900	2300	2800	4697	4999
	5000	3245	145	3 / 6	2200	2700	2100	2600	4745	5065
5500	3745	145	3 / 6	2100	2600	2000	2500	4812	5132	
6000	3995	145	3 / 6	2000	2500	1900	2400	4878	5198	

Tipo de mástil	Alturamax. de la horquilla (MFH)	Altura con mástil replegado (OAL)	Elevación libre con soporte posterior de carga*	Ángulo de inclinación del mástil (grados)	Capacidad de carga nominal				Peso total con horquillas estándar	
					Con horquillas estándar		Con desplazador lateral			
					2030H/G	2035H/G	2030H/G	2035H/G	2030H/G	2035H/G
	mm	mm	mm	degree	kg @ (500mm LC)		kg @ (500mm LC)		Kg	
Completamente libre de dos fases	3000	2195	1107	6 / 12	3000	3500	3000	3250	4530	4850

Tipo de mástil	Alturamax. de la horquilla (MFH)	Altura con mástil replegado (OAL)	Elevación libre con soporte posterior de carga*	Ángulo de inclinación del mástil (grados)	Capacidad de carga nominal				Peso total con horquillas estándar	
					Con horquillas estándar		Con desplazador lateral			
					2030H/G	2035H/G	2030H/G	2035H/G	2030H/G	2035H/G
	mm	mm	mm	degree	kg @ (500mm LC)		kg @ (500mm LC)		Kg	
Completamente libre tres fases	4000	2030	942	6 / 6	2600	3100	2500	3000	4736	5056
	4500	2195	1107	6 / 6	2400	2900	2300	2800	4801	5121
	4800	2265	1177	6 / 6	2350	2750	2250	2650	4830	5150
	5000	2365	1277	3 / 6	2200	2700	2100	2600	4866	5186
	6000	2915	1827	3 / 6	2000	2500	1900	2400	4996	5316
	7000	3605	2517	3 / 6	1700	2000	1500	1900	5125	5445

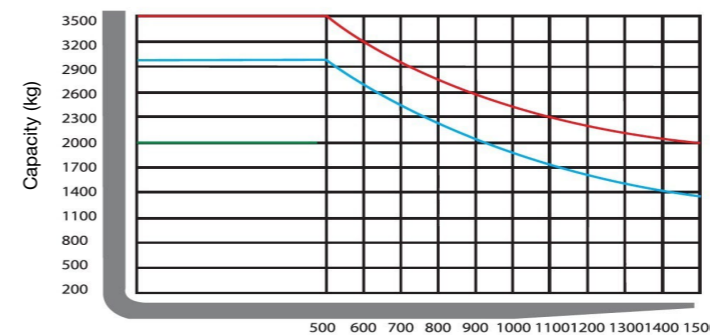

CLG2035H/G  
CLG2030H/G

El eje vertical soporta la capacidad de carga mientras que el eje horizontal soporta el centro de carga. El centro de carga es la distancia contada desde la parte delantera de la horquilla. El punto base de la carga estándar es el punto central del cubo con la misma dimensión de 1000mm de longitud, ancho y alto. La capacidad de carga debería ser inferior si el mástil está inclinado hacia delante o se utilizan horquillas no estándar de carga de productos con un ancho adicional. Tenga en cuenta las diferentes capacidades de carga entre los diferentes centros de carga según la tabla de carga.